

# COSMO

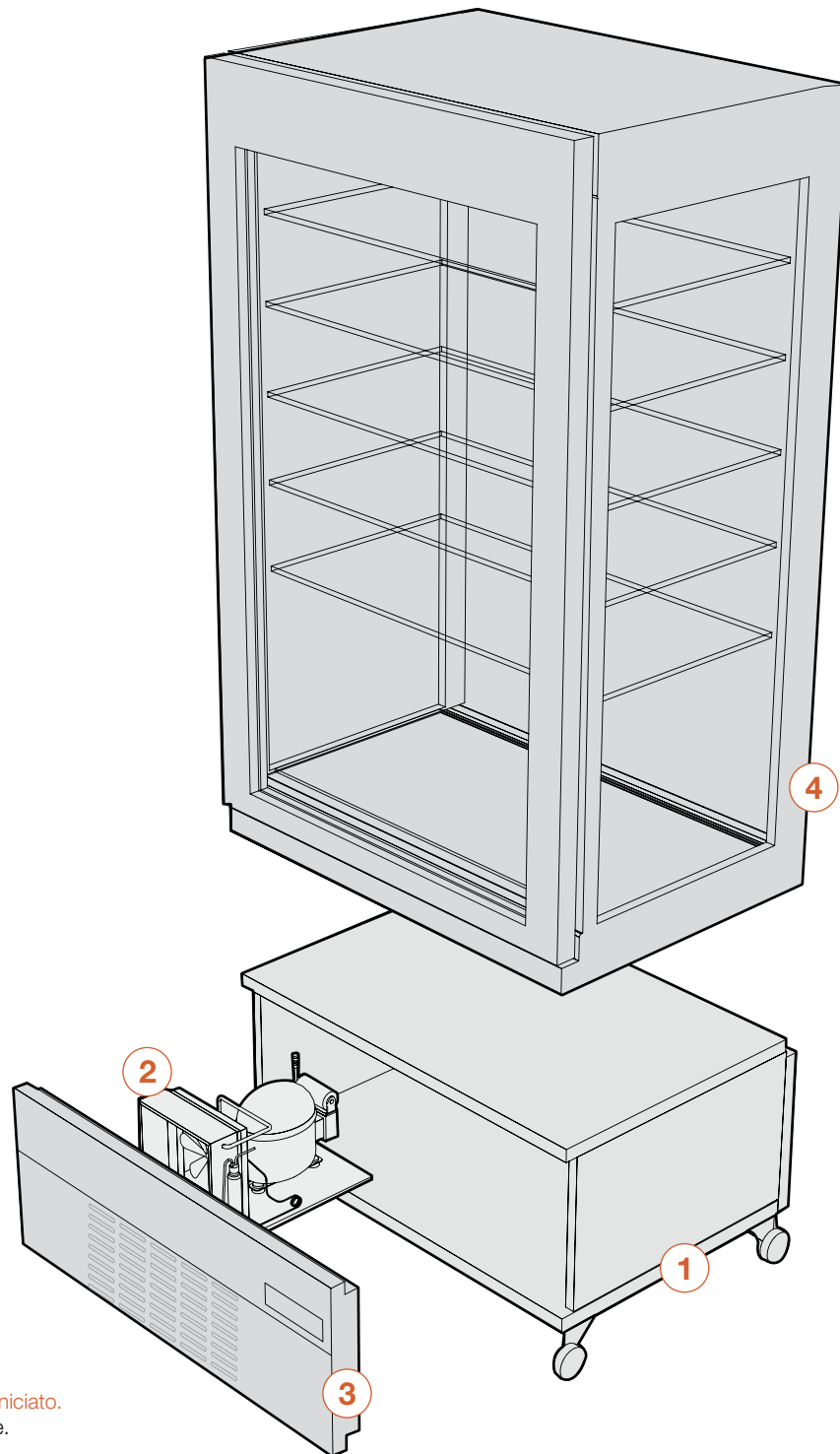

1. **BASAMENTO:** In tubolare verniciato.  
**BASAMENT:** Tubular structure.  
**CHASSIS:** En boudin.  
**UNTERBAU:** Rohrstruktur.  
**BASE:** En tubolar.

2. **IMPIANTO DI REFRIGERAZIONE:** Unità refrigerante interna, con condensazione ad aria (optional ad acqua).  
 COSMO Ventilato: batteria evaporante fissata sotto il tettino con carter inferiore. Sbrinamento automatico a gas caldo su modelli BT.  
 COSMO Statico: Ripiani evaporanti statici fissi per il modello BT con sbrinamento manuale. Evaporatore statico a soffitto per il modello TN con sbrinamento automatico.  
**REFRIGERATING SYSTEM:** In-built air-cooled condensing unit (water-cooling available as optional).  
 COSMO with Ventilated Refrigeration: Evaporator placed under top roof equipped with lower guard. Automatic hot-gas defrosting in models with negative temperature.  
 COSMO with Static Refrigeration: Fixed static evaporating shelves for negative temperature model with manual defrosting mode. Static evaporator under roof for positive temperature model with automatic defrosting mode.  
**EQUIPEMENT DE REFRIGERATION:** Unité réfrigérante interne, condensation à air (optional à eau).  
 COSMO Ventilé: batterie évaporant fixée en dessous du chapeau avec carter inférieur. Dégivrage automatique par gas chaud sur modèles BT (Température Négative).  
 COSMO Statique: Etagères évaporant statiques pour le modèle BT avec dégivrage manuel. Evaporateur statique placé sous plafond pour le modèle TN avec dégivrage automatique.

**KÜHLANLAGE:** Luftgekühltes Innenaggregat (Wasserkühlung verfügbar als Extras).

COSMO mit Umluftkühlung: Verdampfer unter Oberglas mit unterem Gehäuse. Automatische Warmgasabtauung bei Modellen mit negativer Temperatur.  
 COSMO mit statischer Kühlung: Feste Verdampferkonsolen bei Modellen mit negativer Temperatur mit manueller Abtauung. Statischer Verdampfer unter Dach bei Modellen mit positiver Temperatur mit automatischer Abtauung.

**SISTEMA DE REFRIGERACIÓN:** Unidad refrigerante incorporada con condensación por aire (optional por agua).

COSMO Ventilado: batería evaporante fijada bajo el techo por cárter inferior. Descongelación automática por gas caliente en los modelos BT.

COSMO Estático: Estantes avaporantes estáticos fijos para el modelo BT con descongelación manual. Evaporador estático de techo para el modelo TN con descongelación automática.

**3. QUADRO COMANDI:** Del tipo elettronico con termostato e termometro digitale. Sbrinamento automatico programmabile.

**CONTROL BOARD:** Electronic, with digital thermometer and thermostat. Programmable electronic defrosting.

**TABLEAU DE COMMANDE:** Electrique, avec thermostat et thermomètre digital. Dégivrage réglable.

**SCHALTTAFEL:** Elektronisch, ausgestattet m. Thermostat u. digitalem Thermometer. Programmierbare automatische Abtauung.

**CUADRO DE MANDOS:** De tipo electrónico con termostato y termómetro digital. Descongelación automática programable.

**4. CORPO ESPOSITORE:** Struttura supporto vetri in acciaio. Pareti laterali e porte con vetro esterno serigrafato. Porta apribile verso destra o sinistra.

Illuminazione al Neon (optional a led: led a lunga durata applicato su profilo alluminio antidissipatore di calore protetto da tubo in plexiglass trasparente, led 6000K, su richiesta possibilità di led 4000K).

**STRUCTURE:** Stainless steel glass support structure. Side walls and doors with outer silk-screen printing. Opening of door to the right or to the left. Neon lighting (optional led 6000K).

**STRUCTURE:** Structure de support glaces en acier. Parois latérales et portes en glaces extérieur sérigraphié. Porte ouvrable vers la droite ou la gauche. Eclairage au néon (optional led 6000K).

**STRUKTUR:** Glasaufbaustruktur aus Edelstahl. Seitenwände und Türe aus Glas mit äusserer Serigraphie. Türöffnung nach links oder rechts. Neonbeleuchtung (optional led 6000K).

**CUERPO DE EXPOSICIÓN:** Estructura de apoyo vidrios de acero. Paredes laterales y puertas con vidrio externo serigrafado. Puerta que se abre hacia derecha o izquierda.

Alumbrado por neón (optional led 6000K).

COSMO	Temperatura di esercizio Working temperature Température de service Betriebs-temperatur Temperatura de ejercicio	Resa Cooling cap. Rendimento Kälteleistung Rendimiento	Alimentazione elettrica Electric supply Alimentation Speisung Alimentación eléctrica	Potenza assorbita Max power input Puissance abs. Anschlusswert Potencia abs.	Peso netto (Kg) Net weight Poids net Nettogewicht Peso neto
TNS STANDARD	+4/+6 °C	610	220/1/50	750	220
TNS STANDARD DOPPIO	+4/+6 °C	1220	220/1/50	1490	420
TNV STANDARD	+4/+6 °C	745	220/1/50	1240	220
TNV STANDARD DOPPIO	+4/+6 °C	1490	220/1/50	2470	420
TNS MAXI	+4/+6 °C	745	220/1/50	800	250
TNS MAXI DOPPIO	+4/+6 °C	1490	220/1/50	1590	480
TNV MAXI	+4/+6 °C	1020	220/1/50	1440	250
TNV MAXI DOPPIO	+4/+6 °C	2040	220/1/50	2870	480
BTS STANDARD	-18/-20 °C	360	220/1/50	700	220
BTS STANDARD DOPPIO	-18/-20 °C	720	220/1/50	1400	420
BTV/TNV STANDARD	+5/-20 °C	690	220/1/50	1450	220
BTV/TNV STANDARD DOPPIO	+5/-20 °C	1380	220/1/50	2900	420
BTS MAXI	-18/-20 °C	690	220/1/50	1000	250
BTS MAXI DOPPIO	-18/-20 °C	1380	220/1/50	2000	480
BTV/TNV MAXI	+5/-20 °C	890	220/1/50	1690	250
BTV/TNV MAXI DOPPIO	+5/-20 °C	1780	220/1/50	3380	480